

Canais	Instrumentos	Microfone/DI
01	kick	Shure 52 / shure 91
02	Snarre	Sm 57 / senheiser 604
03	Snarre	Sm 57 / senheiser 604
04	Hi hat	Sm 81
05	Rack	Senheiser 604 / shure 98
06	Rack	Senheiser 604 / shure 98
07	Rack	Senheiser 604 / shure 98
08	Floor-Tom	Senheiser 604 / shure 98
09	Over L	Sm 81
10	Over R	Sm 81
11	Bass	DI
12	GTR	DI
13	Violão	DI
14	Viola	DI
15	Key	DI
16	Key	DI
17	Acordeon	DI - ativo
18	Voz violão	SM 58
19	Voz key	SM 58
20	Voz - bass	SM 58
21	Stand by	S/FIO -locadora
22	Stand by	S/FIO- locadora
23	Teodoro	XLR
24	Sampaio	XLR
25	Not 1	XLR (nosso)
26	Not 2	XLR (nosso)
27	Not 3	XLR (nosso)
28	Not 4	XLR (nosso)
29	Violão	Dobra
30	Acordeon	Dobra
31	kick	Dobra

VIAS

- 1- Violão – XLR power clic próprio
- 2- Key – XLR power clic próprio
- 3- Baixo – XLR power clic próprio
- 4- Bateria – XLR power clic próprio
- 5- Sub de bateria
- 6- Mesa de som (Monitora)
- 7- Monitor (SM 400 ou 222)
- 8- Monitor (SM 400 ou 222)

Sid L / R

Obs. Todos os itens citados neste mapa é de responsabilidade da locadora.

RELAÇÃO DE EQUIPAMENTO

Palco Mesa com 48 canais 12 vias com quatro equalizações paramétricas de preferência as mesas digitais (M7CL LS9 PM5 D) não aceitaremos mesas (01v O2R BEHRINGER CICLOTRON,etc) deverão ser montadas fora da área reservada ao palco e cenário e cue para o técnico.

Amplificadores para instrumentos Contra-baixo -01- GK 800 ou Hartke systems 3500 com caixas 4x10 e 1x15

Bateria Com 3 tons mais floor ton das marcas: Pearl- Yamaha - DW -Tama (com peles novas.) e 8 praticaveis Rosco

OBS. Todos os itens citados neste mapa é de responsabilidade da locadora

RELAÇÃO DE EQUIPAMENTO

P. A –

O sistema de som deve ser compatível com o local, cobrimdo toda a área do público e capaz de gerar pressão sonora de 120 dB SPL a 25metros do palco e quando necessário usar Delay, o uso de front fill é recomendado devido o uso dos ear phones e baixo volume do side fill. Mesa com 48 canais com V.C.A.'s e sub-grupos com mutes programáveis, variáveis hi pass e phase reverse com luminárias localizada em frente ao palco e na área CENTRAL com distância de no máximo 25 metros

Todo o sistema deverá estar pronto até as 16:00 hs quando a partir deste horário será feita a passagem de som por nossos técnicos

Obs : mapa sujeito a mudanças por nossos técnicos sem aviso prévio.

Marcio: técnico monitor - celular: (043) 99645-6567 (TIM)

Marcos: técnico P.A – celular: (043) 99607-1034 (TIM)

Josimar: técnico de iluminação – celular: (043) 99671-9309 (TIM)

Pinguim: produtor de palco – WhatsApp : (043) 99912-1449 (VIVO)

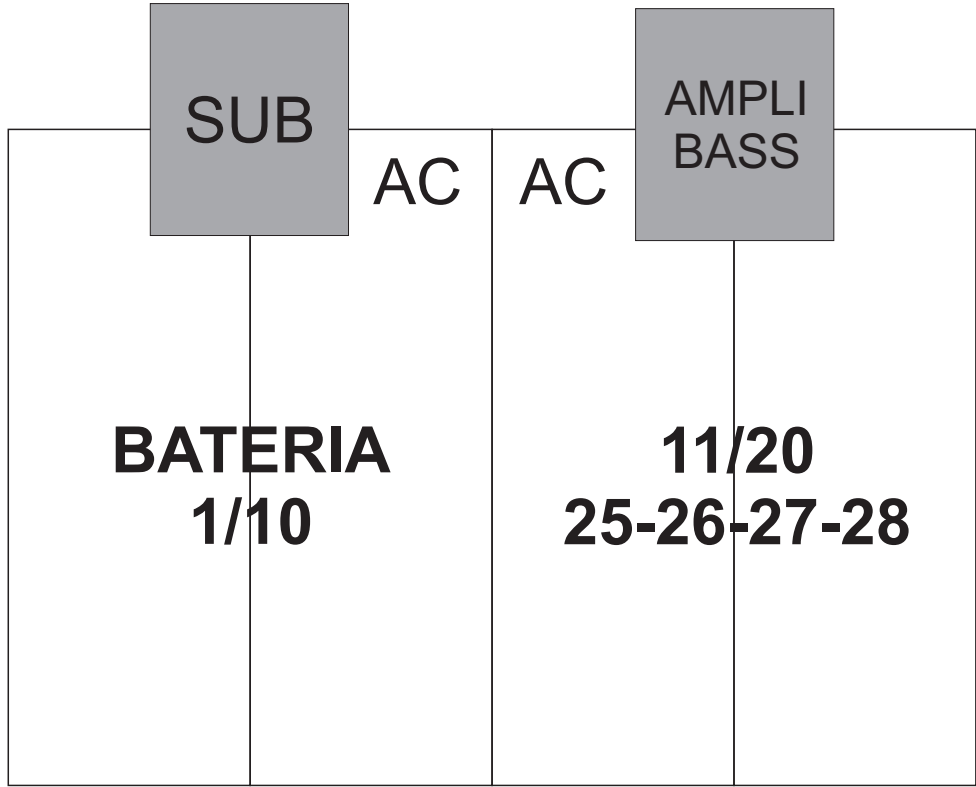

MEIO LIVRE

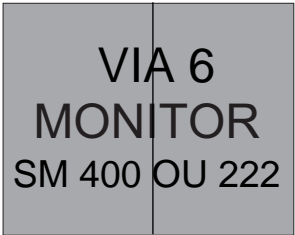
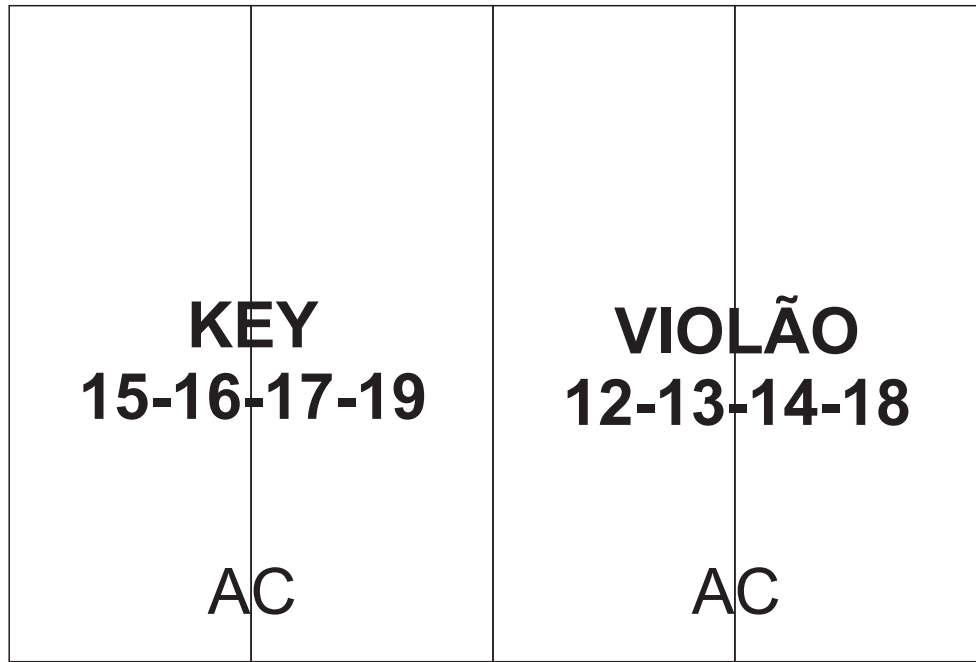

FRENTE

